

Griff Rückseite

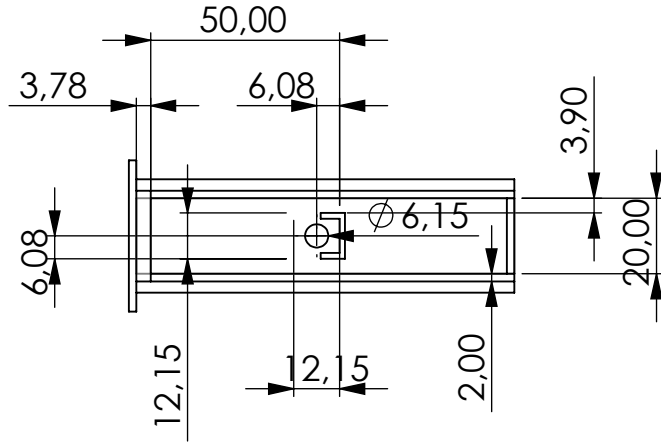

Griff Oberseite

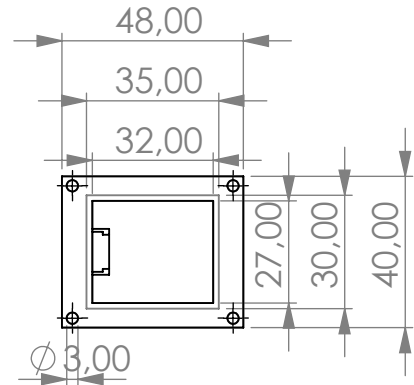

Griff seitlich

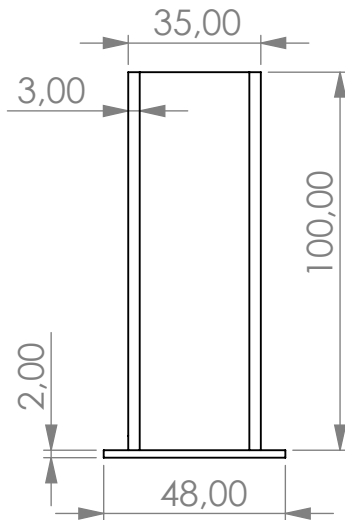

Griff Deckel

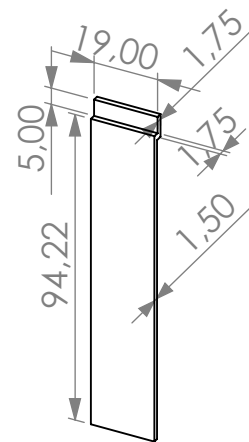

Autoren:
Gossen, Esjutin

WENN NICHT ANDERS DEFINIERT:
BEMASSUNGEN SIND IN MILLIMETER
OBERFLÄCHENBESCHAFFENHEIT:
TOLERANZEN:
LINEAR:
WINKEL:

OBERFLÄCHENGÜTE:

ENTGRATEN
UND SCHARFE
KANTEN
BRECHEN

ZEICHNUNG NICHT SKALIEREN

ÄNDERUNG

	NAME	SIGNATUR	DATUM
GEZEICHNET			
GEPRÜFT			
GENEHMIGT			
PRODUKTION			
QUALITÄT			

BENENNUNG:

WERKSTOFF: Kunststoff (PLA)

ZEICHNUNGSNR.

Griff und Deckel

A4

GEWICHT:

MASSSTAB:1:2

BLATT 1 VON 1